



Affettatrici verticali piatto salumi	I
Straight feed slicers sausages table	GB
Trancheurs verticaux plateau charcuterie	F
Gerade Aufschnittmaschinen mit Platt für Wurstwaren	D
Cortadoras verticales plato fiambre	E
ЛОМТЕРЕЗКА ВЕРТИКАЛЬНАЯ С ТАРЕЛКОЙ ДЛЯ КОЛБАСНЫХ ИЗДЕЛИЙ	R

350V - 370V - 400V 350VBS - 370VBS - 400VBS



350V

370V

400V



350VBS

370VBS

400VBS

April 2016 - Rev.01

NOAW s.r.l.

Via Colombera, 27 - 21048 SOLBIATE ARNO (VA)

Tel. 0331/219.723 - Fax 0331/216.197 - P. IVA 00616220125 • E-mail: noaw@noaw.it - www.noaw.it - www.noaw srl.com



350V - 370V - 400V 350VBS - 370VBS - 400VBS

I Affettatrice verticale, dotata di doppio piatto scorrevole e braccio a colonnine, è caratterizzata da una grande capacità di taglio che la rende particolarmente adatta per il taglio di grossi salumi.

Modello VBS dotato di doppio piatto scorrevole e braccio snodato (braccio speciale).

Disponibile con lama diam. 350 - 370 - 400 mm.

GB

Straight feed slicer, with a double sliding plate and the handgrip sliding on 2 columns. It has a very big cutting capacity and it is particularly suitable for cutting big sausages and "prosciutto".

Model VBS has a double sliding plate and a jointed handgrip.

Available with blade diam. 350 - 370 - 400 mm.

F

Trancheur vertical, avec un double plateau coulissant et bras à colonnes, il a une grande capacité de coupe et il est particulièrement indiqué pour la coupe de charcuterie.

Modèle VBS avec un double plateau coulissant et bras désarticulé (bras spécial).

Disponibles avec couteau 350 - 370 - 400 mm.

D

Gerade Aufschnittmaschine, mit Doppelschlittentisch und auf Säulen gleitendem Pressarm. Besonders zum Schneiden von großen Wurstwaren geeignet; sie verfügt über eine große Schneidekapazität. Mod. VBS mit Doppelschlittentisch und Gelenkpressarm (Sonderarm).

Verfügbar mit Klinge 350 - 370 - 400 mm.

E

Cortadora vertical, con doble plato deslizante y y brazo a dos columnas. Es particularmente apta para el corte de grandes fiambres.

Mod. VBS con doble plato deslizante y brazo especial.

Disponibles con lama de 350 - 370 - 400 mm diámetro.

R

Наделенная выдвжной двойной тарелкой и рукой колонной, она охарактеризована большой производительностью резки, которая делает ее особо подходящей для резки больших размеров колбасных изделий. Mod. VBS Наделенная выдвжной двойной тарелкой и подвижной рукой (специальная рука).

Диаметр ножа 350 - 370 - 400мм.

• Dimensioni • Sizes • Dimensões • Abmessung • Dimensiones • Размеры

	350 V	370 V	400 V	350 VBS	370 VBS	400 VBS
A	630	630	630	630	630	630
B	700	700	700	795	795	795
C	805	805	805	900	900	900
D	430	430	430	430	430	430
E	710	710	710	710	710	710
F	560	570	580	560	570	580
G	700	700	700	585	585	585
H	310	310	310	310	310	310
I	355	355	355	355	355	355

- A** Distanza piedini
Feet distance
Distance pieds
Fußabstand
Distancia pies
расстояние между ножек
- B** Ingombro di taglio
Footprint cut
Distance coupe
Schneideentfernung
Distancia de corte
размер режущей части
- C** Ingombro massimo inizio/fine corsa
Max. distance beginning/end movement
Max. distance début/fin mouvement
Max. Distanz zwischen An.-und Endlauf
Distancia máxima inicio/fin recorrido carro
макс. размер начало/окончание пробега
- D** Distanza piedini
Feet distance
Distance pieds
Fußabstand
Distancia pies
расстояние между ножек
- E** Ingombro massimo in larghezza
Max. width distance
Max. distance en largeur
Totale Breite
Distancia máxima largo
макс. размер по ширине
- F** Altezza
Height
Hauteur
Höhe
Altura
высота
- G** Ingombro massimo in altezza
Max. height distance
Max. distance en hauteur
Totale Höhe
Distancia máxima en altura
макс. размер по высоте
- H** Lunghezza piatto
Table lenght
Longueur plateau
Plattenlänge
Longitud plato
длина тарелки
- I** Larghezza piatto
Table width
Largeur plateau
Plattenbreite
Largueza/Ancho
ширина тарелки

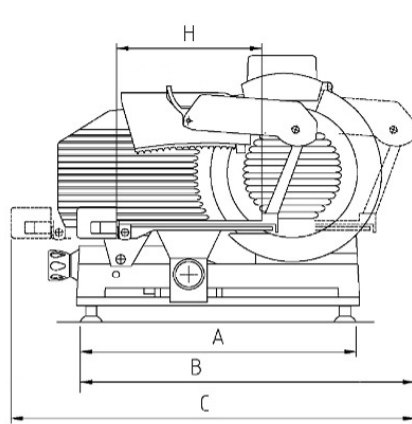

350VBS - 370VBS - 400VBS

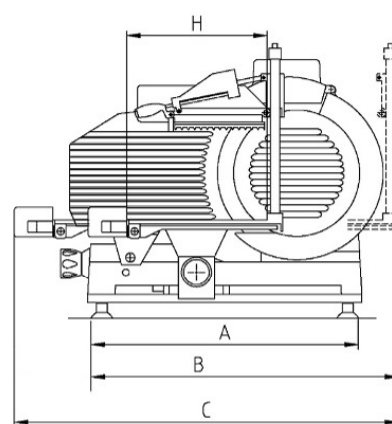
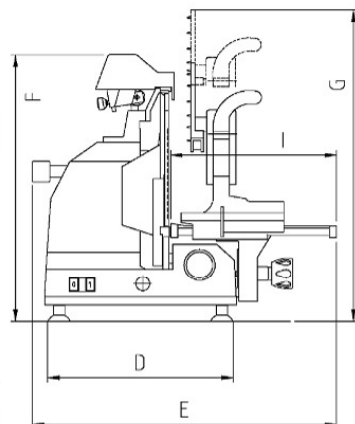

350V - 370V - 400V

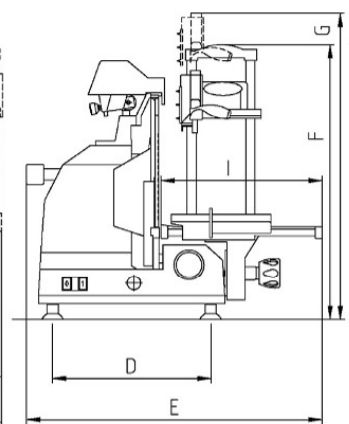

Modello Model Modèle Modell Modelo Модель	Lama Blade Lame Messer lama Нож	Giri lama/1' Tours lame Messer Drehung Giros lama Обороты ножа/ МИНУТА	Motore V.220/monofase Motor V.220 single phase Moteur V.220/monophase Motor V.220/einphasig Motor V.220/monofase Мотор V.230 монофаза	Motore V.220/380 - 400 trifase Motor V. 220/380 - 400 three-phase Moteur V.220/380-400 triphase Motor V.220/380-400 dreiphasig Motor V.220/380-400 trifase Мотор V. 220/380 - 400 трифазы	Corsa carrello Carriage movement Course chariot Schlitten Lauf Recorrido carro Движение тележки	Regolatore taglio Cut's capacity Régulation coupe Schnittstärkerregler Regulador corte Регулировка резки	Capacità di taglio Cut's capacity Capacité de coupe Schneidefähigkeit Capacidad corte Размер резки	Peso netto Net weight Poids net Nettogewicht Peso neto Вес нетто
350 V - 350 VBS	ø mm 350	n° 220	Kw 0,370	Kw 0,370	mm 365	mm 16	ø mm 265 ø mm 265x310	Kg. 46
370 V - 370 VBS	ø mm 370	n° 220	Kw 0,370	Kw 0,370	mm 365	mm 16	ø mm 275 ø mm 275x310	Kg. 48
400 V - 400 VBS	ø mm 400	n° 220	Kw 0,370	Kw 0,370	mm 365	mm 16	ø mm 290 ø mm 290x310	Kg. 52

NOAW s.r.l.

Via Colombara, 27 - 21048 SOLBIATE ARNO (VA)

Tel. 0331/219.723 - Fax 0331/216.197 - P. IVA 00616220125 • E-mail: noaw@noaw.it - www.noaw.it - www.noawsrl.com